

Dezentrales Wärmerückgewinnungsgerät

WL 100



Technische Beschreibung

- Das dezentrale Wandwärmerückgewinnungsgerät WL 100 mit Kreuzwärmetauscher wird zur kontrollierten Be- und Entlüftung eingesetzt.
- Beim Wirkungsgrad wurde darauf geachtet, dass der Wärmetauscher im Wandgerät nicht vereist.
- Das WRG-Wandgerät ist mit einem hochwertigen Radialventilator ausgeführt und für Dauerbetrieb geeignet. In Verbindung mit einem Stufenschalter, Drehzahlsteller oder Hygrostaten kann das WRG-Wandgerät geregelt werden.
- Zwei Luftförderleistungen (m^3/h) sind möglich.
- Problemlose Montage in jeder Außenwand.
- Formschönes Innengitter, modernes Design.
- Hocheffizienter Kunststoffwärmetauscher mit über 65 % Wärmerückgewinnung. Aus der verbrauchten Abluft wird die Wärme entzogen und über die Frischluft an die Zuluft abgegeben.
- Durch das Abnehmen der Innengitter, kann der Filter (G3) problemlos gewechselt werden.
- Versorgungsspannung 235 V / 50 Hz.

DIE VORTEILE

- **Kleine Einbaumaße.**
- **Luftförderleistung kann stufenlos oder 2-stufig betrieben werden.**
- **Teleskopmetallverlängerung für verschiedene Außenwandstärken.**
- **Verrohrung wird nicht benötigt.**
- **Schimmelpilzgefahr und Feuchtigkeitsschäden werden verhindert.**
- **Niedriger Geräuschpegel.**
- **Kein Kondenswasser, dadurch keine Vereisungsgefahr des Wärmetauschers.**

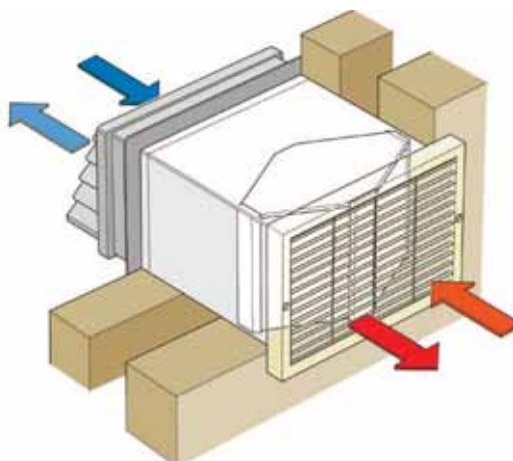

Typische Anwendungsgebiete

- Kleinere Wohnungen
- Wartezimmer
- Küchen
- Bäder
- Kellerräume

Zubehör

Verlängerungshülse

270 mm Länge, kürzbar,
aus beschichtetem Stahlblech mit
Kunststoff-Außenwandgitter
Typ: VLH 100
Bestell-Nr. **47491 AA**

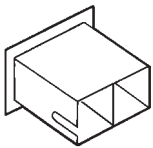

Zweistufiger Schalter

Aufputz
Typ: WL 2 AP
Bestell-Nr. **96016 AA**

Unterputz
Typ: WL 2 UP
Bestell-Nr. **96017 AA**

Elektronischer Drehzahlsteller

Aufputz
Typ: EDS 1A
Bestell-Nr. **96013 AA**

Unterputz
Typ: EDS 1U
Bestell-Nr. **96014 AA**

EHG 240 V Hygrostat

Elektronischer Hygrostat. Einstellbar
zwischen 65-90 % relativer Feuchtigkeit.
Regelt das WL 100 stufenlos je nach
Feuchtigkeit.
Wechselstrom 220-240 V 50 Hz
Typ: EHG
Bestell-Nr. **96012 AA**



Wärmetauscher WL-100

Kunststoff-Kreuzwärmetauscher für
WL 100
Bestell-Nr. **95502 AA**

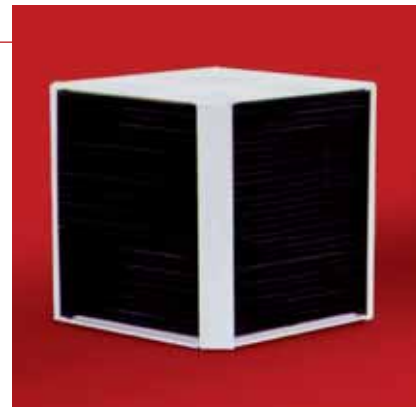

Ersatzfilter

Typ: F-WL 100
265 x 185 mm
Bestell-Nr. **95008 AA**

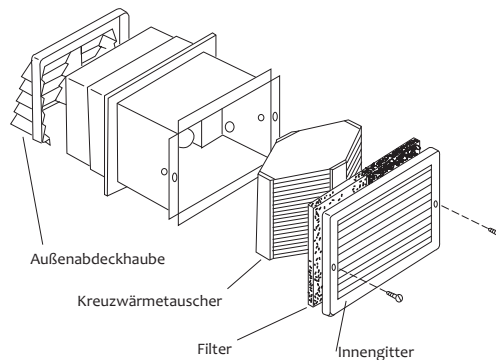

Maße

	A	B	C	D	E	F	G
mm	370	235	220-280	68	155	270	190

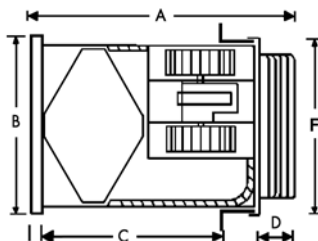
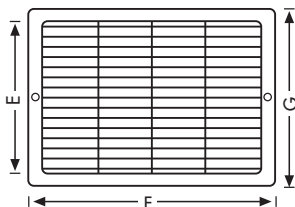

Typ	Bestell-Nr.	Förderleistung freibl. m³/h				Watt		Gewicht kg	Geräuschpegel in 3 m Abstand dB(A)
		Abluft 1. Stufe	Abluft 2. Stufe	Zuluft 1. Stufe	Zuluft 2. Stufe	1. Stufe	2. Stufe		
WL 100	96701 AW	43	77	38	69	12	31	4,85	20/30